

MANUAL DE MONTAGEM RACK 19" 20 - 36U

INSTRUÇÕES INICIAIS:

- Site www.maxeletron.com.br
- Kit de montagem:

TIPO	QUANTIDADE
Porca 5/16" Sextavada	40
Parafuso 5/16" x 1/2" Cab.Sextava	40
Parafuso M5 x 12 Cab. Painela	08
Porca M5 Sextavada	08
Parafuso M4 x 12 Cab. Painela	20
Porca 1/2" Sextavada	08
Pé Nivelador 1/2"	04
Trinco	03

1º Etapa: Verificação das peças

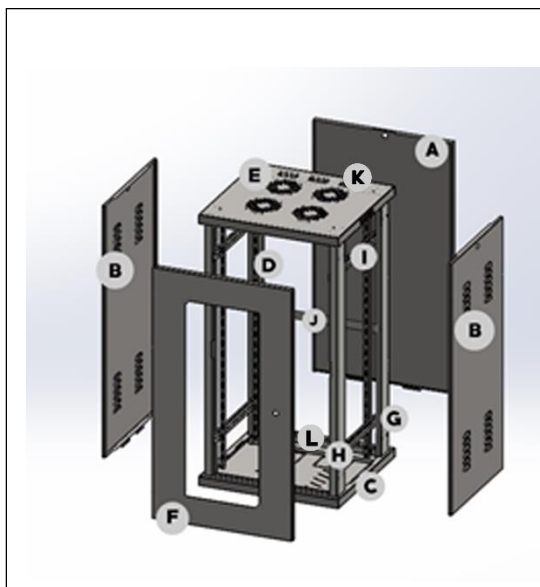

PEÇAS	DESCRIÇÃO	QTD E
A	FUNDO	01
B	LATERAIS	02
C	BASE INFERIOR	01
D	PLANOS DE MONTAGEM	04
E	BASE SUPERIOR	01
F	PORTA	01
G	COLUNAS TRASEIRA	02
H	COLUNAS DIANTEIRA	02
I	TRAVESSÃO	04
J	TRAVAMENTO TRASEIRO	01
K	TRAVA	03
L	TRAVA FURADA	01

2º Etapa: Instalação da base inferior

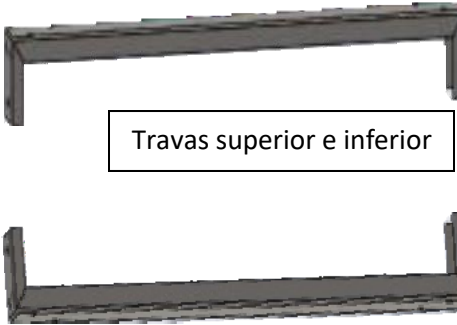
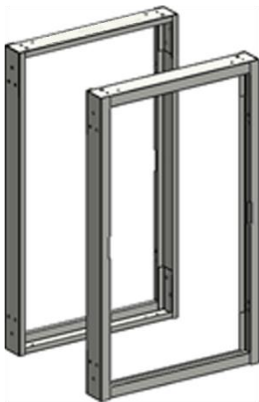
 <p>Travas superior e inferior</p>	<p>Instrução: Encaixe a TRAVA inferior na Coluna e parafuse através de 03 furos.</p> <p>Material: 12 Paraf. 5/16" x 1/2" Sextavado 12 Porcas 5/16" Sextavada</p> <p>Equipamento: Chave de boca 1/2"</p>	
--	--	---

3º Etapa: Instalação da base superior

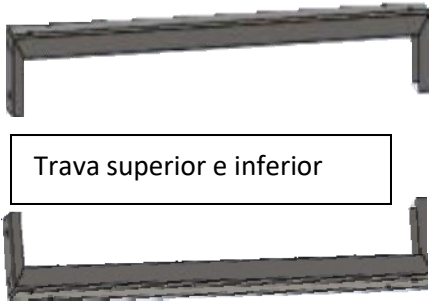
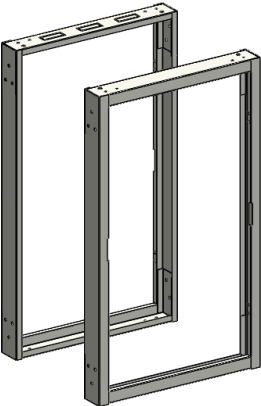
 <p>Trava superior e inferior</p>	<p>Instrução: Encaixe a TRAVA superior na Coluna e parafuse através de 03 furos.</p> <p>Material: 12 Paraf. 5/16" x 1/2" Sextavado 12 Porcas 5/16" Sextavada</p> <p>Equipamento: Chave de boca 1/2"</p>	
---	--	---

4º Etapa: Instalação das colunas dianteiras e traseiras e pés

Instrução: Parafusar as 02 colunas na Base Inferior e na Base superior. Parafusar os pés niveladores no rack, com porca por dentro e por fora (para fazer o nivelamento)

Material: 16 Parafusos 5/16" x 1/2" Cab. Sextavado
16 Porcas 5/16" Sextavada
4 pés niveladores de 1/2"
8 porcas de 1/2" Sextavado

Equipamento: Chave de boca 1/2" e
Chave de boca 3/4"

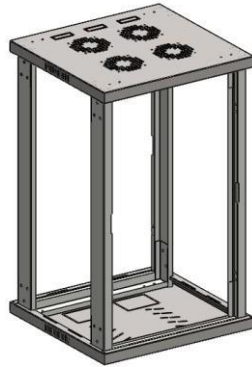

5º Etapa: Instalação dos Travessões, Travamento traseiro e planos

Instrução: Parafusar as 04 Peças dos Travessões nas colunas (dianteira e traseira). Parafusar os planos de montagem nos travamentos, após isto parafusar o travamento traseiro

Material: 8 Parafusos M5 x 12 Cab. Painela
8 Porcas M5 Sextavada
20 Parafusos M4 x 12 Cab. Painela

Equipamento: Chave Phillips

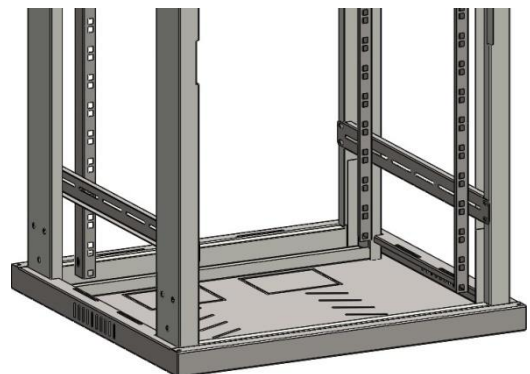
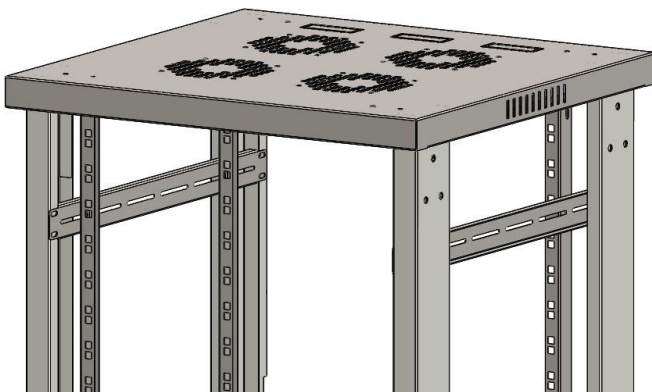

6° Etapa: instalação das laterais e do fundo

Instrução: Encaixe os trincos nas laterais e no fundo, em seguida coloque as laterais uma de cada lado do rack e o fundo na parte traseira

Material: 03 Trincos

Equipamento: Chave de Fenda

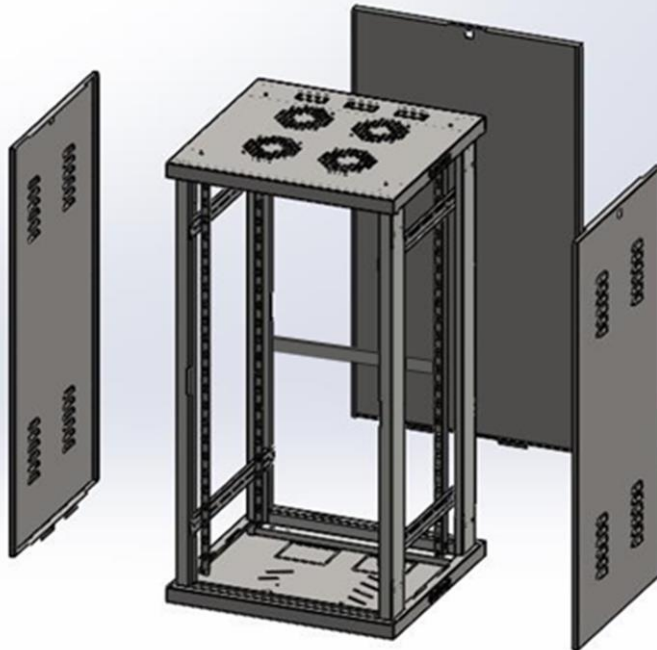

7° Etapa: instalação da porta

Instrução: Encaixe o pino na parte inferior da porta. Em Seguida, encaixe o pino metálico com a mola no superior da porta e instale no rack.

